

RÉGULATEUR DE PRESSION AVAL

Type REDAR RL

FONCTION :

Assure une pression aval constante et réglable quelles que soient les variations de pression à l'amont et la demande de débit.
L'étanchéité est parfaite lorsque la demande de débit est nulle.

LIMITES D'UTILISATION (en version standard) :

Pression amont : PN 10 - 16 - 25 - 40
PN 64 - 100 sur demande
Pression aval : mini 1 b - max 16 b - au-delà sur demande
Débit : (l/s)

DN		40	50	65	80	100	125	150	200	250	300
Débit optimum	1,5 m/s	2	3	5	7,5	12	19	27	47	74	105
Débit maximum	2,5 m/s	3	5	8	13	20	31	44	79	123	175
Débit exceptionnel	3,5 m/s	4	7	11	17	26	42	59	103	162	230

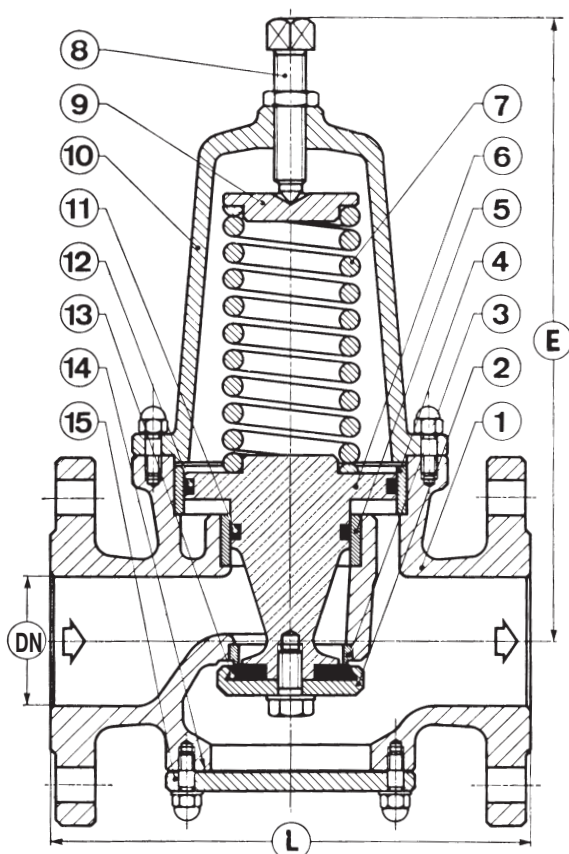

PRISE MANOMÈTRE : 1/4"

DESCRIPTION :

Le corps en fonte spéciale est équipé d'un siège 3 en acier inoxydable, les bagues 4 et 5 sont réalisées en bronze, le piston 6 en inox et les garnitures d'étanchéité 11, 12 et 13 sont en caoutchouc synthétique. Corps acier pour haute pression.

RÉGLAGE :

Raccorder l'appareil selon le sens d'écoulement indiqué par une flèche. Augmenter ou diminuer la pression aval jusqu'à la valeur désirée en tournant la vis supérieure. Pour augmenter, tourner dans le sens des aiguilles d'une montre, pour diminuer agir dans le sens inverse.

PROTECTION :

Pour assurer un fonctionnement parfait et durable de l'appareil en exploitation, nous préconisons l'installation en amont d'un filtre, type FILTRAM, série C.M.

NOMENCLATURE

1	CORPS	6	PISTON	11	BAGUE "R"
2	CLAPET	7	RESSORT	12	BAGUE "R"
3	SIÈGE	8	VIS	13	GARNITURE
4	BAGUE	9	GUIDE	14	JOINT
5	BAGUE	10	DOME	15	PLAQUE

ENCOMBREMENT

DN	40	50	60	65	80	100	125	150	200	250	300
L	220	230	240	240	260	280	320	350	420	520	590
E	275	280	300	300	470	540	620	720	900	1050	1300
Poids (kg)	14	17	22	22	30	40	75	84	148	250	478

Indication sans engagement, modifications réservées

NOTICE
8903

constructeur
robinetterie industrielle



250, RUE DE LA CURIAZ
73290 LA MOTTE-SERVOLEX
TÉL. 04 79 25 17 14
FAX. 04 79 25 16 95
URL : <http://www.ramus-industrie.com>