

# VENTOUSE AUTOMATIQUE DE DÉGAZAGE "SIMFON"

Type SF

## FONCTION

Dégazage permanent de l'air des conduites en service sous pression.

## LIMITES D'UTILISATION

Pression maxi de service : 25 bars.

Pression mini de service : 0,3 bar.

Température maxi de service : 90°C.

Pour canalisation DN 200 maxi.

Autres pressions sur demande.

## RACCORDEMENT

Par taraudage femelle 1" Gaz.

Par bride DN 40/60 - PN 10/16/25.

## POIDS

Ventouse seule : 4 kg.

Ventouse avec robinet d'arrêt et bride : 5 kg.

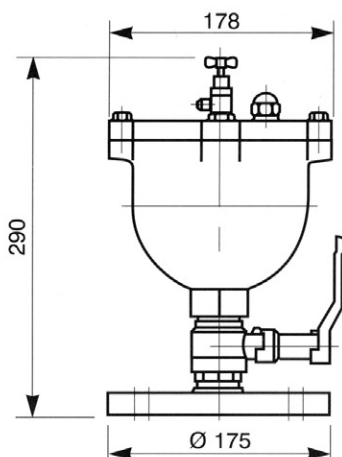
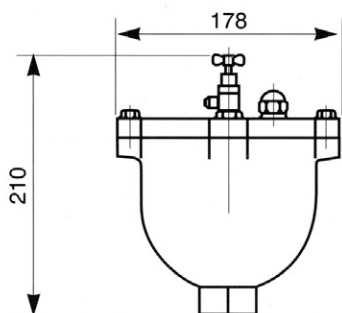
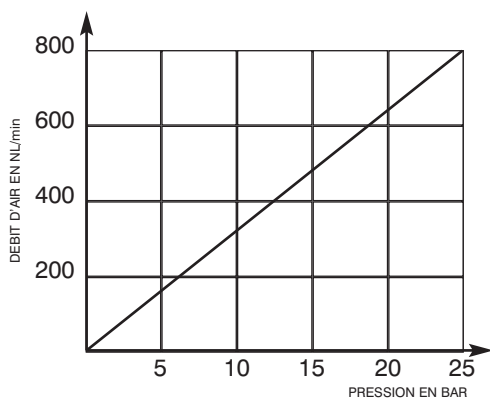

NOMENCLATURE		
REP.	DÉSIGNATION	MATIÈRE
1	CORPS	FONTE GS
2	FLOTTEUR	POLYPROPYLENE
3	JOINT	NITRILE
4	VIS HM 8	INOX A4
5	PURGEUR MANUEL	LAITON
6	GARNITURE	NITRILE
7	AXE	INOX
8	CHAPE	INOX
9	JOINT	NITRILE
10	BUSE	LAITON
11	ECROU	LAITON
12	COUVERCLE	FONTE GS

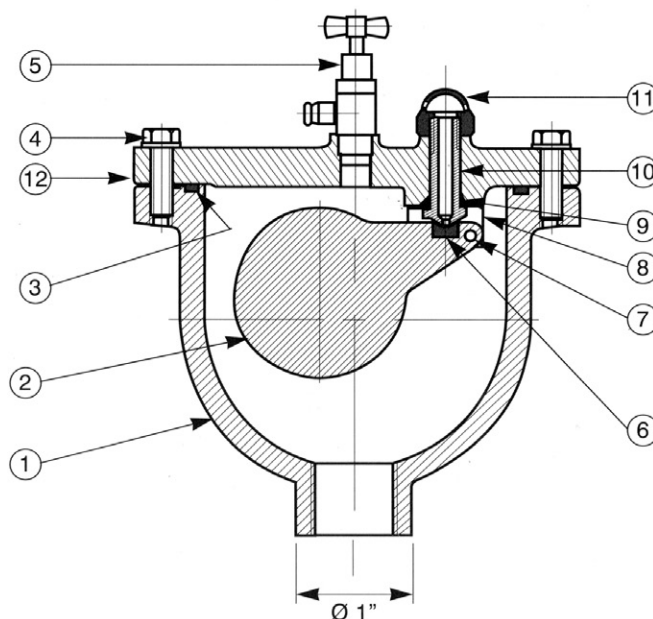

Indication sans engagement, modifications réservées

NOTICE  
99022

**constructeur**  
**robinetterie industrielle**



250, RUE DE LA CURIAZ  
73290 LA MOTTE-SERVOLEX  
TÉL. 33 (0)4 79 25 17 14  
FAX. 33 (0)4 79 25 16 95  
URL : <http://www.ramus-industrie.com>