

FILTRE DROIT à BRIDES DN 250 à 600

Type FILTRAM CD

FONCTION

Protection des appareils installés sur les réseaux d'eau.

PERFORATIONS

Diamètre 4 mm.

RACCORDEMENT

Par bride PN 10/16/25

AVANTAGES

Pas de risque de détérioration de la cartouche par de gros objets.
Possibilité de purgeage à la mise en eau.

MONTAGE

Le filtre doit être installé en amont des appareils à protéger, selon la direction d'écoulement indiquée par une flèche sur le corps de l'appareil.



DN	L	H	HD	D	POIDS kg
250	580	350	520	460	90
300	630	370	560	510	120
350	680	400	600	560	165
400	730	440	660	620	240
450	780	470	710	660	280
500	830	490	760	710	320
600	930	580	900	820	460

NOMENCLATURE		
REP.	DÉSIGNATION	MATIÈRE
1	CORPS	ACIER E 24
2	CARTOUCHE	INOX 304
3	JOINT	NITRILE
4	CHAPEAU	ACIER E 24
5	BOUCHON DE PURGE	INOX 304

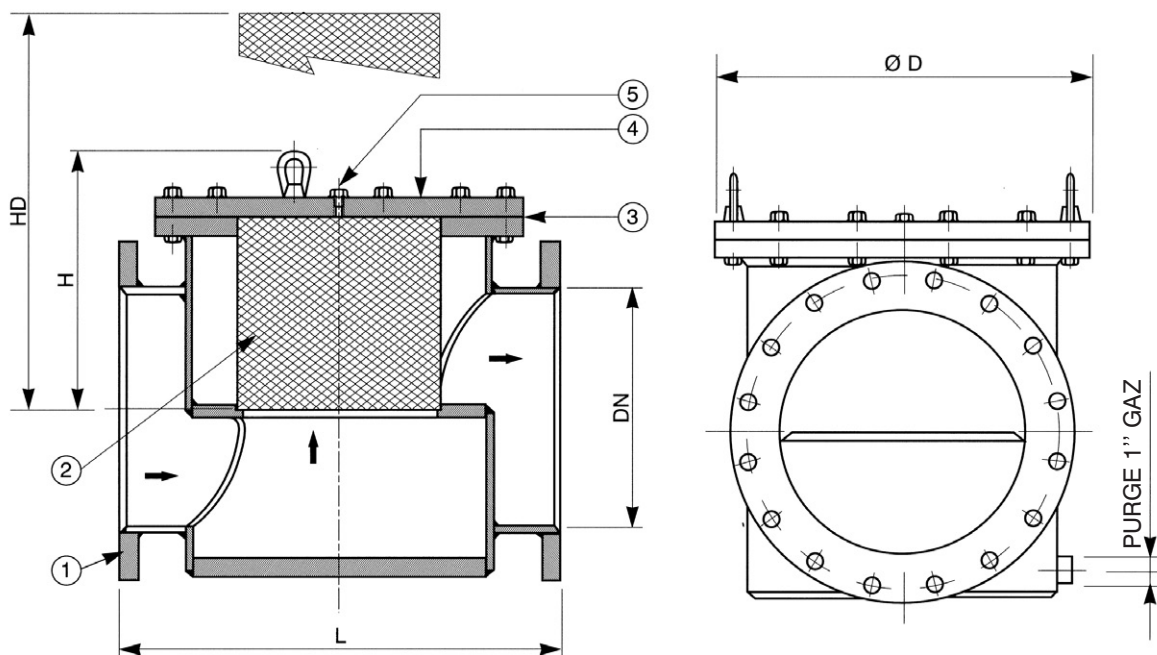

Indication sans engagement, modifications réservées

NOTICE
99033

constructeur
robinetterie industrielle



250, RUE DE LA CURIAZ
73290 LA MOTTE-SERVOLEX
TÉL. 33 (0)4 79 25 17 14
FAX. 33 (0)4 79 25 16 95
URL : <http://www.ramus-industrie.com>